

# BeoTime

Příručka

**CE** Tento výrobek je ve shodě s ustanoveními směrnic 2004/108/ES a 2006/95/ES.

*Technické údaje, funkce a jejich použití mohou podléhat změnám bez předchozího upozornění!*

#### **Pouze pro trh v USA!**

POZNÁMKA: Toto zařízení bylo testováno a bylo zjištěno, že odpovídá limitům pro digitální zařízení třídy B podle části 15 pravidel FCC. Tyto limity jsou navrženy tak, aby poskytovaly přiměřenou ochranu před škodlivým rušením při instalaci v obytných prostorech.

Toto zařízení generuje, využívá a může vyzařovat vysokofrekvenční energii a není-li instalováno a používáno podle pokynů, může způsobovat škodlivé rušení pro rádiová spojení. Neexistuje záruka, že se v konkrétní instalaci rušení nevyskytne. Pokud je při vypnutí a zapnutí zařízení evidentní, že způsobuje nežádoucí rušení příjmu rozhlasového nebo televizního vysílání, doporučujeme uživateli pokusit se odstranit toto rušení některým z následujících opatření:

- Přesměrujte nebo přemístěte přijímací anténu.
- Zvyšte vzdálenost mezi zařízením a přijímačem.
- Připojte zařízení do elektrické zásuvky v jiném obvodu, než ke kterému je připojen přijímač.
- Poradte se o možnosti nápravy s prodejcem nebo se zkušeným rádiovým či televizním technikem.

#### **Pouze pro trh v Kanadě!**

Toto digitální zařízení třídy B splňuje všechny požadavky Kanadských předpisů o zařízeních způsobujících rušení (Canadian Interference-Causing Equipment Regulations).

**Popis budíku, 4**

Informace o používání budíku a zobrazování obsahu nabídky.

**Každodenní používání, 8**

Informace o každodenních funkcích, mezi které patří zapínání/vypínání budíku, výběr kanálu, zdroje nebo předvolby osvětlení a nastavování hlasitosti.

**Nastavení hodin a formátu času, 10**

Informace o nastavení času a časového formátu.

**Nastavení času buzení, 11**

Informace o nastavení budíku.

**Výběr zdroje alarmu buzení, 12**

Informace o výběru zdroje přehrávání při aktivaci budíku - kanálu, skladby nebo stanice (jsou-li k dispozici).

**Nastavení prodlevy alarmu buzení, 14**

Informace o nastavení vypnutí zdrojů, které se zapnuly při aktivaci budíku.

**Nastavení časovače Sleep Timer, 15**

Informace o nastavení časovače Sleep Timer.

**Instalace budíku, 16**

Informace o umístění budíku a montáži volitelného nástěnného držáku.

**Údržba, 18**

Informace o čištění televizoru a výměně baterií v budíku.

## Popis budíku

BeoTime je budík, který vás může ráno probudit zapnutím vybraného zdroje Bang & Olufsen a vlastním zvukem budíku. Budík má rovněž funkci časovače, kterou lze použít k ovládání základních funkcí audio a video produktů Bang & Olufsen a kompatibilních světelných systémů.

### Funkce navigačního panelu

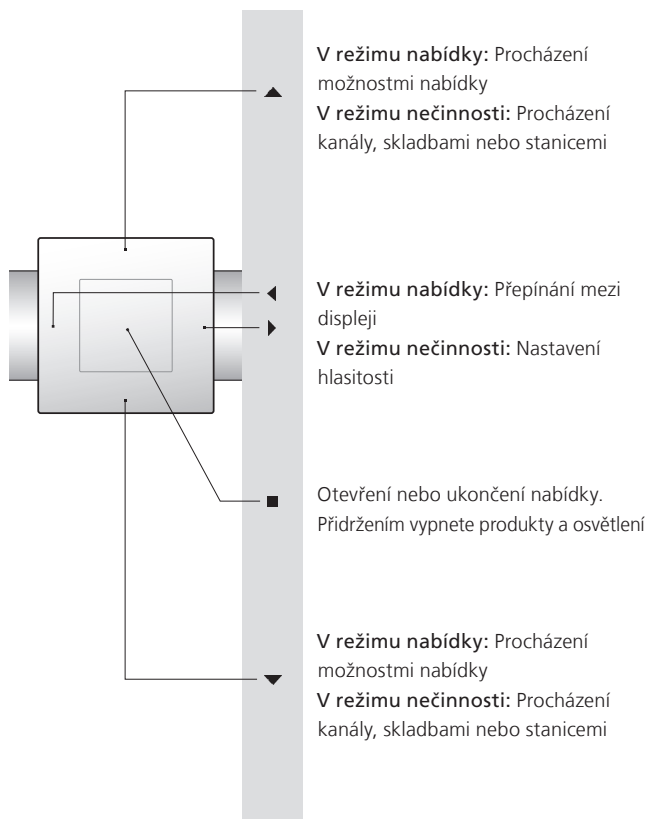

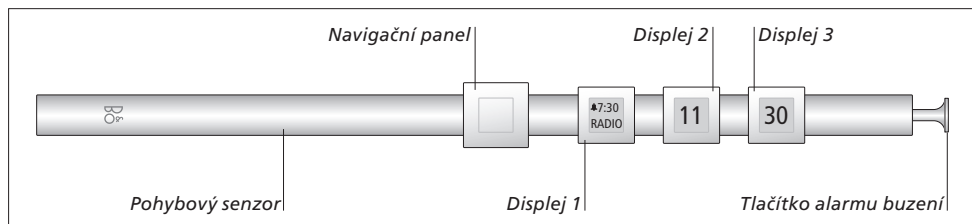

### **Funkce pohybového senzoru ...**

Dotykiem budíku odložíte alarm buzení a zapnete podsvětlení displeje, které jasně zobrazí aktuální čas.

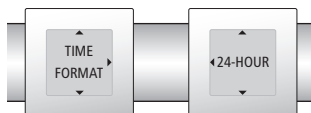

Šipky na displeji signalizují dostupnost více možností.

### **Displej 1 ...**

Zde se nachází první úroveň nabídky.

### **Displej 2 ...**

Zde se nachází druhá úroveň nabídky.

### **Displej 3 ...**

Zde se nachází třetí úroveň nabídky, je-li k dispozici.

*Jakmile displej opustíte, nastavení se uloží.*

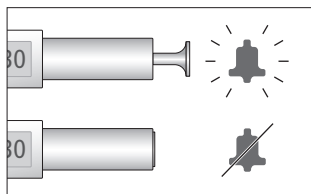

### **Tlačítko alarmu buzení ...**

Slouží k zapnutí a vypnutí alarmu buzení. Stiskem tlačítka alarmu buzení přepínáte mezi zapnutou a vypnutou polohou.

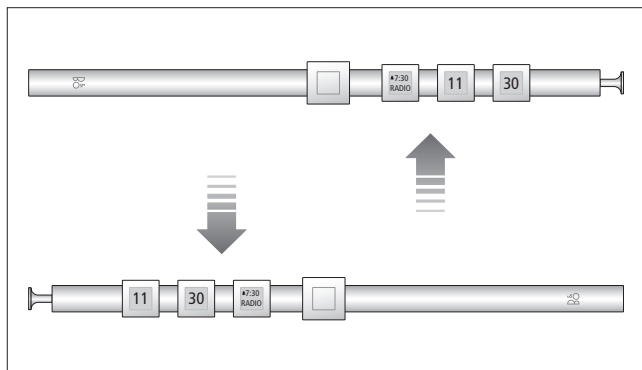
**MENU**

LIGHT  
 SOURCE  
 ALARM TIME  
 SLEEP TIMER  
 ALARM SOURCE  
 ALARM TIME OUT  
 TOUCH ENABLE  
 TIME  
 TIME FORMAT

**Poloha budíku**

Budík je vybaven snímačem náklonu, díky kterému lze budík umístit tlačítkem alarmu buzení směrem doleva nebo doprava pro ovládání pravou respektive levou rukou. Text na displejích se přizpůsobí zvolené poloze budíku. Možnosti hlavní nabídky budou vždy zobrazeny na displeji 1 vedle navigačního panelu.

**Podsvětlení displeje**

Displeje se rozsvítí, jakmile se dotknete budíku, nebo při aktivaci alarmu buzení.

*Pokud budík po určité době nezaznamená žádný dotyk, podsvětlení zhasne. Nabídku najdete na displeji 1.*

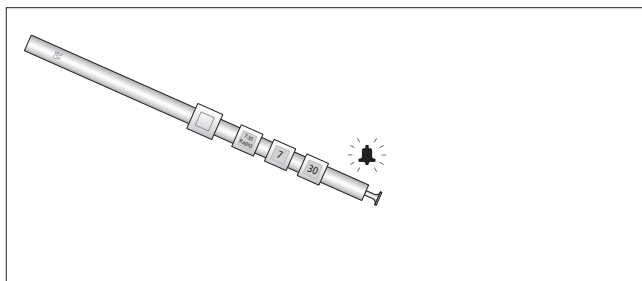

*Když je budík používán samostatně, uslyšíte pouze vlastní zvuk budíku, jakmile se aktivuje buzení.*

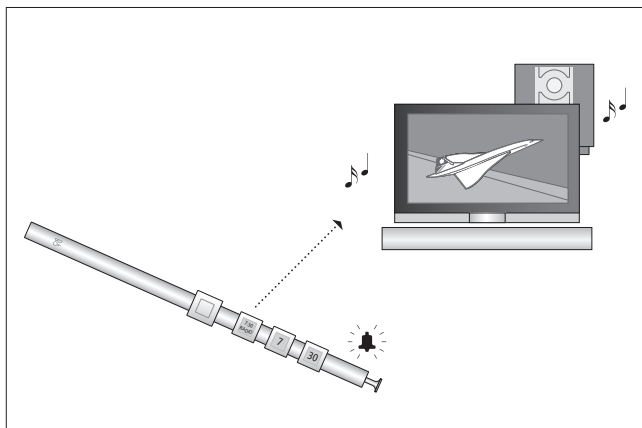

*Když je budík používán s audio/ video produktem Bang & Olufsen nebo v propojené místnosti, můžete budík nastavit tak, aby zapnul produkt, nebo pomocí funkce časovače produkt vypnul. Budík lze použít i k ovládání základních funkcí vašich produktů Bang & Olufsen.*

Zapnutím a vypnutím budíku můžete ovládat připojené zařízení Bang & Olufsen a kompatibilní světelné systémy.

Informace o nastavení času buzení najdete na straně 11 tohoto průvodce.

### Zapnutí a vypnutí alarmu buzení

- > Stiskem tlačítka alarmu aktivujete funkci buzení.
- > Dalším stiskem buzení deaktivujete.

### Odložení alarmu

Zvuk buzení budíku můžete odložit buď:

- Dotykem budíku a současnou aktivací pohybového senzoru.
- Stiskem libovolného tlačítka na navigačním panelu.

*Alarm buzení se bude opakovat v 10minutových intervalech, dokud celý zvuk alarmu nezazní bez přerušování třikrát za sebou. Potom se alarm buzení až do druhého dne zruší.*

### Výběr a aktivace zdroje

- > Stiskem tlačítka ■ v režimu nečinnosti otevřete nabídku na displeji 1.
- > Stiskem tlačítka ▲ nebo ▼ vyberte „SOURCE“.
- > Stiskem tlačítka ◀ nebo ▶ otevřete nabídku na displeji 2
- > Stiskem tlačítka ▲ nebo ▼ vyberte zdroj, který chcete zapnout.
- > Chcete-li zdroj zapnout a ukončit nabídku, stiskněte tlačítko ■ v době, kdy je aktivní displej 2.
- > Chcete-li nabídku ukončit bez zapnutí zdroje, stiskněte tlačítko ◀ nebo ▶ pro přechod na displej 1 a potom tlačítko ■.

### Vypnutí zdroje ...

- > Stiskem tlačítka ■ v režimu nečinnosti otevřete nabídku na displeji 1.
- > Stiskem tlačítka ▲ nebo ▼ vyberte „SOURCE“.
- > Stiskem tlačítka ◀ nebo ▶ otevřete nabídku na displeji 2.
- > Stiskem tlačítka ▲ nebo ▼ vyberte zdroj, který chcete vypnout.
- > Stiskem tlačítka ◀ nebo ▶ otevřete nabídku na displeji 3.
- > Stiskem tlačítka ■ vypnete zdroj a ukončíte nabídku.

*Podržíte-li stisknuté tlačítko ■ déle než 1,5 vteřiny, vypnete všechny připojené zdroje. Přidržíte-li toto tlačítko déle než 3 vteřiny, vypne se i osvětlení.*



### Výběr kanálu

- > Stiskem tlačítka ▲ nebo ▼ v režimu nečinnosti přepnete kanál, skladbu nebo stanici u vybraného zdroje.

### Nastavení hlasitosti

- > Stiskem tlačítka ◀ nebo ▶ v režimu nečinnosti zvýšíte/snížíte hlasitost vybraného zdroje.

*VÝSTRAHA! Dlouhodobé používání může vést k poškození sluchu!*

### Výběr předvolby osvětlení

- > Stiskem tlačítka ■ v režimu nečinnosti otevřete nabídku na displeji 1.
- > Stiskem tlačítka ▲ nebo ▼ vyberte „LIGHT“.
- > Stiskem tlačítka ◀ nebo ▶ otevřete nabídku na displeji 2.
- > Stiskem tlačítka ▲ nebo ▼ vyberte předvolbu osvětlení, kterou chcete aktivovat. Na výběr máte „ON“, 1–9, „RED“, „GREEN“, „YELLOW“ a „BLUE“.
- > Chcete-li předvolbu osvětlení zapnout a ukončit nabídku, stiskněte tlačítko ■ v době, kdy je aktivní displej 2.

### Nastavení intenzity osvětlení ...

- > Stiskem tlačítka ■ v režimu nečinnosti otevřete nabídku na displeji 1.
- > Stiskem tlačítka ▲ nebo ▼ vyberte „LIGHT“.
- > Stiskem tlačítka ◀ nebo ▶ otevřete nabídku na displeji 3 a vyberte „OFF“.
- > Stiskem tlačítka ▲ nebo ▼ zvyšujete/snižujete intenzitu osvětlení.
- > Chcete-li ukončit nabídku bez aktivace předvolby osvětlení a vypnutí osvětlení, stiskněte tlačítko ◀ nebo ▶ pro zobrazení displeje 1 a potom tlačítko ■.

### Vypnutí osvětlení ...

- > Stiskem tlačítka ■ v režimu nečinnosti otevřete nabídku na displeji 1.
- > Stiskem tlačítka ▲ nebo ▼ vyberte „LIGHT“.
- > Stiskem tlačítka ◀ nebo ▶ otevřete nabídku na displeji 3.
- > Stiskem tlačítka ■ vypnete osvětlení a ukončíte nabídku.

LIGHT
ON
1
2
3
4
5
6
7
8
9
RED
GREEN
YELLOW
BLUE

*Podržíte-li stisknuté tlačítko ■ déle než 3 vteřiny, vypnete všechny připojené zdroje a osvětlení.*

*Dostupné předvolby osvětlení.*

*Další informace o předvolbách osvětlení najdete v příručce dodané se světelným systémem.*

## Nastavení hodin a formátu času

Zkontrolujte, zda jsou hodiny nastaveny na správný čas pro časovač buzení a čas buzení, aby budík fungoval správně.

### Výběr časového formátu ...

- > Stiskem tlačítka ■ v režimu nečinnosti otevřete nabídku na displeji 1.
- > Stiskem tlačítka ▲ nebo ▼ vyberte „TIME FORMAT“.
- > Stiskem tlačítka ◀ nebo ▶ otevřete nabídku na displeji 2 a stiskem tlačítka ▲ nebo ▼ vyberte požadovaný formát času.
- > Stiskem tlačítka ■ nabídku ukončíte.

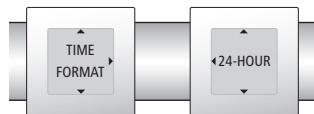

*Budík může ukazovat čas ve 12 nebo 24hodinovém formátu.*

### Nastavení času ...

- > Stiskem tlačítka ■ v režimu nečinnosti otevřete nabídku na displeji 1.
- > Stiskem tlačítka ▲ nebo ▼ vyberte „TIME“.
- > Stiskem tlačítka ◀ nebo ▶ otevřete nabídku na displeji 2 a stiskem tlačítka ▲ nebo ▼ vyberte požadované hodiny nebo minuty.
- > Stiskem tlačítka ◀ nebo ▶ otevřete nabídku na displeji 3 a stiskem tlačítka ▲ nebo ▼ vyberte požadované hodiny nebo minuty.
- > Stiskem tlačítka ■ nabídku ukončíte.



*Příklad hodin.*

*Budík se nyní automaticky přepne do 2 denní úspory.*

Nastavením času zvonění alarmu můžete nechat budík, aby vás ve stanovený čas probudil.

Informace o odložení buzení a vypnutí zvuku buzení budíku najdete na straně 8.

### Postup nastavení času buzení ...

- > Stiskem tlačítka ■ v režimu nečinnosti otevřete nabídku na displeji 1.
- > Stiskem tlačítka ▲ nebo ▼ vyberte „ALARM TIME“.
- > Stiskem tlačítka ◀ nebo ▶ otevřete nabídku na displeji 2 a stiskem tlačítka ▲ nebo ▼ vyberte požadované hodiny nebo minuty.
- > Stiskem tlačítka ◀ nebo ▶ otevřete nabídku na displeji 3 a stiskem tlačítka ▲ nebo ▼ vyberte požadované hodiny nebo minuty.
- > Stiskem tlačítka ■ nabídku ukončíte.



Stiskem tlačítka alarmu aktivujete funkci buzení. Jakmile aktivujete alarm, vybraný čas buzení a zdroj alarmu buzení se zobrazí na displeji 1.

Vyberte zdroj, který chcete zapnout při spuštění alarmu buzení.

Pokud zapnete vybraný zdroj alarmu buzení, rovněž uslyšíte i vlastní zvuk budíku, abyste měli jistotu, že vás budík probudí.

Zvuk buzení budíku můžete odložit dotykem budíku, avšak zdroj alarmu buzení se neodloží. Zdroj alarmu buzení zůstane zapnutý, dokud aktivovaný čas buzení neproběhne, nebo dokud nevypnete zdroj.

V závislosti na vybraném audio nebo video zdroji můžete rovněž nastavit přehrávání kanálu, skladby nebo stanice. Na výběr máte 99 různých kanálů, skladeb nebo stanic.

### Výběr zdroje a kanálu alarmu buzení ...

- > Stiskem tlačítka ■ v režimu nečinnosti otevřete nabídku na displeji 1.
- > Stiskem tlačítka ▲ nebo ▼ vyberte „ALARM SOURCE“.
- > Stiskem tlačítka ◀ nebo ▶ otevřete nabídku na displeji 2 a stiskem tlačítka ▲ nebo ▼ vyberte požadovaný zdroj alarmu buzení nebo „NONE“.
- > Stiskem tlačítka ◀ nebo ▶ otevřete nabídku na displeji 3 a stiskem tlačítka ▲ nebo ▼ vyberte požadovaný kanál, skladbu nebo stanici (jsou-li dostupné). Na výběr máte 01–99 a „NONE“.
- > Stiskem tlačítka ■ nabídku ukončíte.

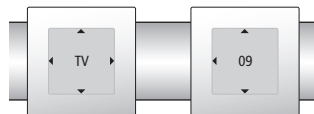

*Chcete-li funkci zdroje alarmu buzení vypnout, vyberte „NONE“ na displeji 2. Chcete-li přepnout zdroj alarmu buzení na poslední prohlížený nebo poslouchaný kanál, skladbu nebo stanici, vyberte „NONE“ na displeji 3.*

**ALARM SOURCE**

TV  
DTV  
V.MEM  
DVD  
RADIO  
CD  
A.MEM  
DTV2  
N.RADIO  
N.MUSIC  
V.AUX  
L-TV  
L-DTV  
L-V.MEM  
L-DVD  
L-RADIO  
L-CD  
L-A.MEM  
L-DTV2  
L-N.RA  
L-N.MUS  
L-V.AUX  
NONE

**Možnosti zdroje:** *Zdroje jsou uspořádány tak, že naposledy použitý zdroj je zobrazen jako první, druhý naposledy použitý zdroj jako druhý atd.*

## Nastavení prodlevy alarmu buzení

Nastavte prodlevu alarmu buzení, pokud chcete, aby se připojená audio a video zařízení vypnula v určitý čas po vypnutí alarmu buzení.

### Postup nastavení prodlevy alarmu buzení ...

- > Stiskem tlačítka ■ v režimu nečinnosti otevřete nabídku na displeji 1.
- > Stiskem tlačítka ▲ nebo ▼ vyberte „ALARM TIME OUT“.
- > Stiskem tlačítka ◀ nebo ▶ otevřete nabídku na displeji 2 a stiskem tlačítka ▲ nebo ▼ vyberte požadovanou prodlevu alarmu buzení.
- > Stiskem tlačítka ■ nabídku ukončíte.

*Jakmile prodleva alarmu buzení uplyne, funkce zůstane stále aktivní a znovu se při stejném nastavení aktivuje při příštím vypnutí alarmu buzení. Chcete-li funkci prodlevy alarmu buzení vypnout, vyberte „NONE“ na displeji 2.*

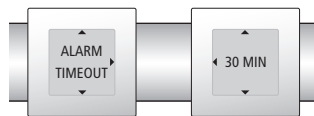

*Vodorovná čára na displeji 1 ukazuje zbývající čas do vypnutí připojených audio a video zařízení. Na výběr máte „NONE“, „INSTANT“, „15 MIN“, „30 MIN“, „45 MIN“, „60 MIN“, „90 MIN“ a „120 MIN“.*

Chcete-li všechna připojená audio a video zařízení vypnout po uplynutí určitého času, nastavte časovač Sleep Timer.

### Postup nastavení časovače Sleep Timer ...

- > Stiskem tlačítka ■ v režimu nečinnosti otevřete nabídku na displeji 1.
- > Stiskem tlačítka ▲ nebo ▼ vyberte „SLEEP TIMER“.
- > Stiskem tlačítka ◀ nebo ▶ otevřete nabídku na displeji 2 a stiskem tlačítka ▲ nebo ▼ vyberte požadovaný interval časovače Sleep Timer.
- > Stiskem tlačítka ■ nabídku ukončíte.

*Jakmile časovač Sleep Timer proběhne, funkce se vypne, dokud ji znovu nezapnete.*

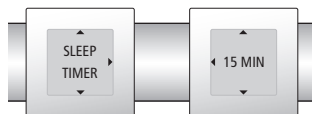

*Vodorovná čára na displeji 1 ukazuje zbývající čas do vypnutí připojených audio a video zařízení. Na výběr máte „OFF“, „15 MIN“, „30 MIN“, „45 MIN“, „60 MIN“, „90 MIN“ a „120 MIN“.*

Budík je určen k umístění buď na stůl nebo na magnetický nástěnný držák, aby šel lehce zvednout.

Budík se musí umístit na takové místo, aby mezi ním a všemi produkty Bang & Olufsen, které má ovládat, nestály žádné překážky.

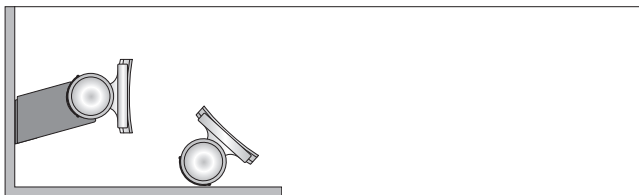

#### Upozornění

- Zkontrolujte, zda je produkt umístěn v souladu s pokyny uvedenými v této příručce. Abyste se vyvarovali zranění, používejte pouze schválená příslušenství značky Bang & Olufsen.
- Nepokoušejte se výrobek otevírat. Tuto činnost přenechejte kvalifikovaným servisním pracovníkům.
- Produkt je určen pouze k domácímu použití v suchém prostředí a v teplotním rozmezí 10–40 °C.
- Produkt neumísťujte na místo, kde působí přímé sluneční paprsky, protože to může snížit citlivost infračerveného vysílače.

#### Před instalací nástěnného držáku ...

Vyzkoušejte funkčnost spojení mezi budíkem a audio/video produkty a osvětlením Bang & Olufsen.

- > Zapněte zařízení a osvětlení, která má budík ovládat.
- > Podržte budík přibližně v místě, kde chcete připevnit nástěnný držák.
- > Stiskněte a podržte tlačítko ■ po dobu 3 vteřin. Pokud se po uplynutí 3 vteřin všechny produkty a osvětlení vypnou, spojení mezi budíkem a zařízeními a osvětleními je funkční.



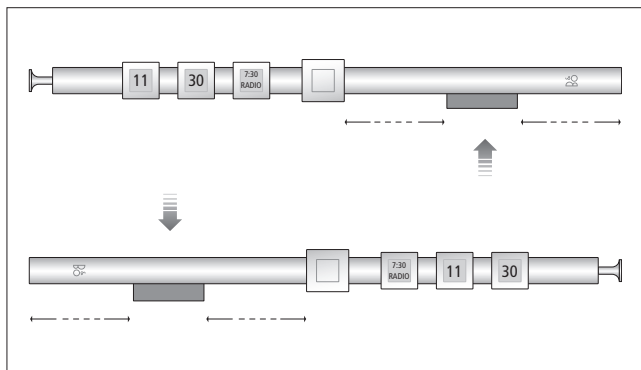

Umístěte budík do držáku, viz obrázek. Je důležité, aby držák držel budík stranou s bateriemi, jinak by jej vestavěný magnet neudržel.

Budík můžete umístit vodorovně s tlačítkem alarmu buzení vlevo nebo vpravo. Integrovaný senzor patřičně přizpůsobí text na displejích.

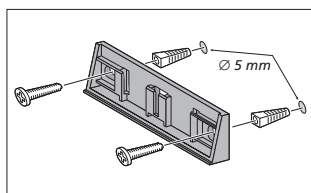

**Nástěnný držák:** Nástěnný držák použijte jako šablonu k označení míst pro vyvrtání otvorů. K připevnění držáku ke stěně použijte přiložené šrouby a hmoždinky.

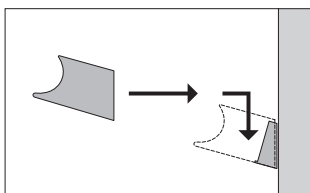

Nasaďte držák do nástěnného dílu tak, aby řádně zacvaknul.

Závěs byl zkoušen pro použití na suchém povrchu zdi.

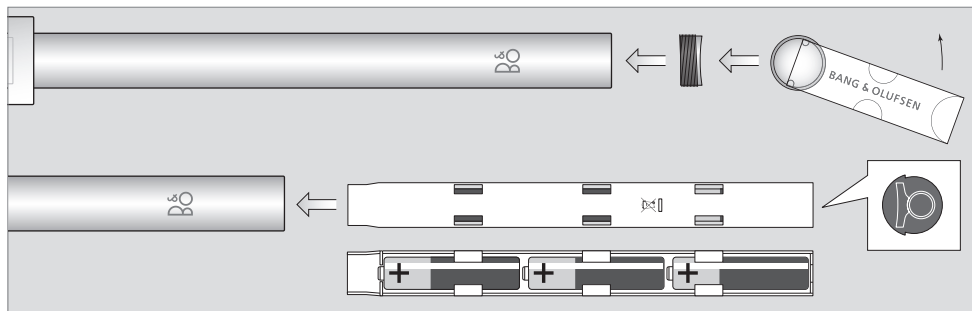

Za pravidelnou údržbu, jako je čištění, zodpovídá uživatel. Pro dosažení nejlepších výsledků postupujte podle pokynů uvedených vpravo. Pokyny k provádění optimální pravidelné údržby lze získat od prodejce produktů Bang & Olufsen.

*Nevystavujte baterie nadměrnému teplu, jako je například sluneční světlo nebo oheň.*

### Výměna baterií

Jsou-li baterie téměř vybité, v režimu nečinnosti se na displeji 1 zobrazí upozornění „BATTERY LOW“, a to přibližně jeden týden před úplným vybitím baterií. Po zobrazení upozornění „BATTERY LOW“ dojde k vypnutí infračerveného vysílače a nejvyšší hlasitost alarmu buzení se sníží.

Budík používá tři baterie. Doporučujeme používat pouze alkalické baterie 1,5 V (typ AAA). Nepoužívejte nabíjecí baterie!

Baterie vyměňujte podle postupu uvedeného na této straně.

*Časová nastavení se uchovají po dobu přibližně 4 minut bez baterií.*

### Čištění

Prach z povrchů utírejte jemnou suchou látkou. Chcete-li otřít skvrny nebo nečistoty, použijte měkký navlhčený hadr a roztok vody a slabého saponátu, například mycího prostředku.

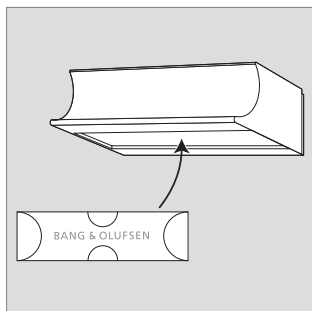

*Nástroj na vytahování baterií můžete ponechat v nástěnném držáku pro další použití.*

### **Mezinárodní záruka**

Produkty společnosti Bang & Olufsen zakoupené u autorizovaného dodavatele Bang & Olufsen jsou kryty zárukou. Bližší informace o naší mezinárodní záruce najdete v části popisující služby zákazníkům na webové stránce [www.bang-olufsen.com](http://www.bang-olufsen.com)

**Odpadní elektrické a elektronické zařízení (WEEE) –  
Ochrana životního prostředí**



Elektrické a elektronické zařízení, jeho součásti a baterie označené tímto symbolem *nesmí* být likvidovány společně s obyčejným domácím odpadem; všechna elektrická a elektronická zařízení, jeho součásti a baterie musí být shromážděny a zlikvidovány samostatně.

Při likvidaci elektrického a elektronického zařízení a baterií pomocí recyklačních sběrných systémů, které jsou ve vaší zemi k dispozici, chráníte životní prostředí, zdraví osob a přispíváte ke správnému a racionálnímu použití přírodních zdrojů.

Shromažďování elektrického a elektronického zařízení, baterií a odpadu zabraňuje potenciálnímu znečištění přírody nebezpečnými látkami, které v elektrickém a elektronickém zařízení a výrobcích mohou být přítomny.

Prodejce Bang & Olufsen vám poradí správný způsob likvidace takového odpadu ve vaší zemi.

*Pokud je výrobek příliš malý a nelze jej symbolem označit, je uveden v uživatelské příručce, na záručním certifikátu nebo na obalu.*